

Sanierung Hinterbühl Überbauungsordnung

Bauprojekt

Querprofile 1:100

Beilage 3

bd BÜHRER + DÄLLENBACH INGENIEURE AG
Höchhusweg 6 3612 Steffisburg www.bd-ing.ch
Hobachergässli 1 3800 Matten b. Interlaken 033 650 80 80

Plan-Nr.: 31-1706.331
Format: 30 x 105
Sachbearbeiter:
Eric Allenbach

Mod.	Gez.	Geprüft	Freigabe	Datum	Bemerkungen
	eall	apfi	apfi	23.03.2018	
A					
B					
C					
D					

Genehmigungsvermerke

Vorprüfung vom

Publikation im Amtsblatt vom im Thuner Amtsanzeiger vom

Öffentliche Auflage vom bis

Einspracheverhandlungen am

Erledigte Einsprachen

Unerledigte Einsprachen

Rechtsverwahrungen

Beschlossen durch den Gemeinderat am

BESCHLOSSEN DURCH DEN GEMEINDERAT

Am

Namens der Einwohnergemeinde

Der Präsident

Der Gemeindeschreiber

Die Richtigkeit der Angaben bescheinigt:

....., den Der Gemeindeschreiber

Genehmigt durch das Amt für Gemeinden und Raumordnung (AGR)

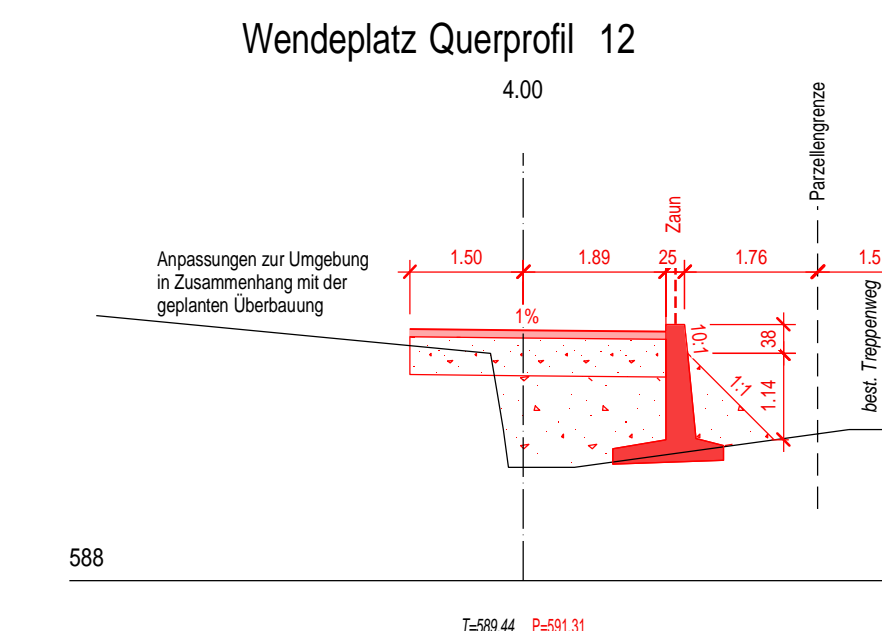
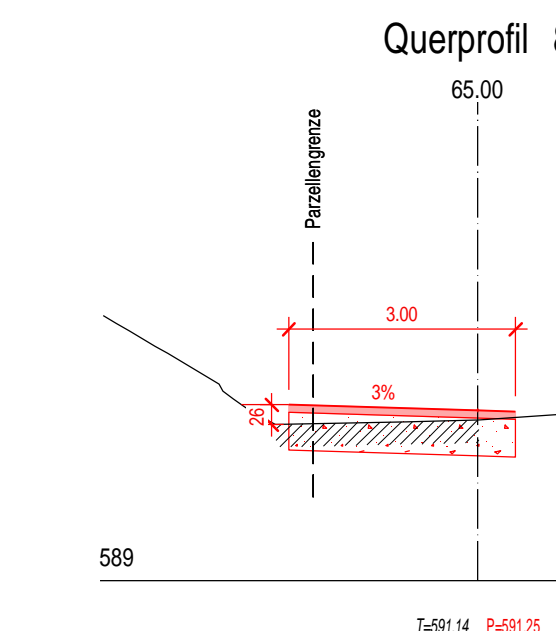
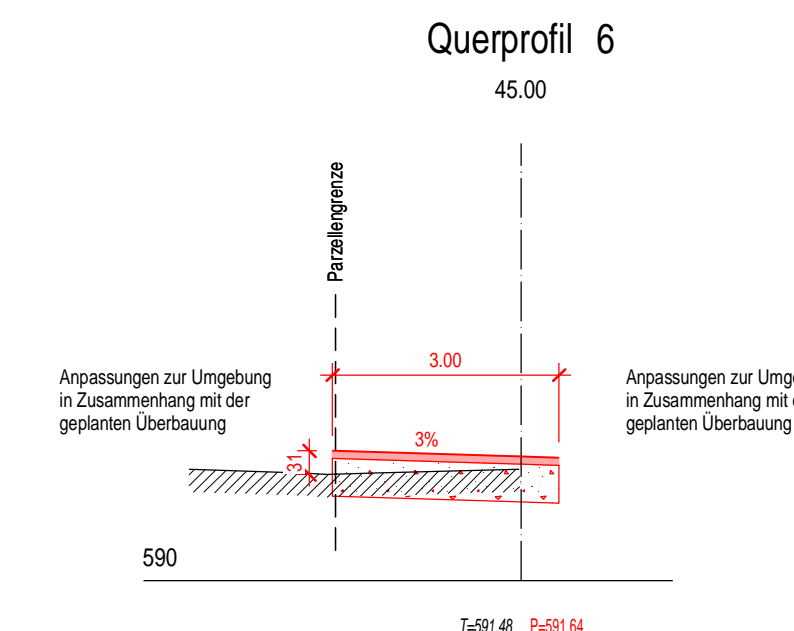
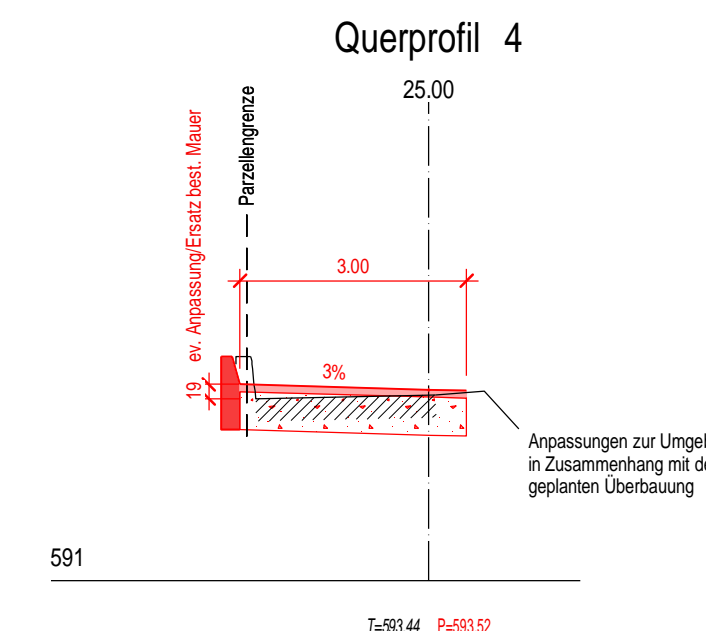
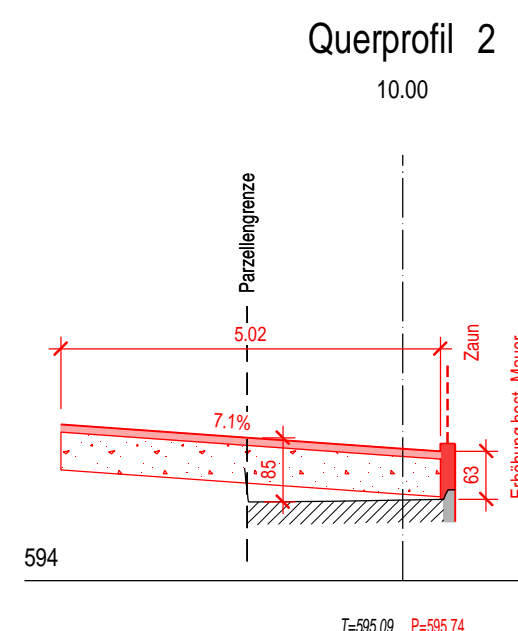
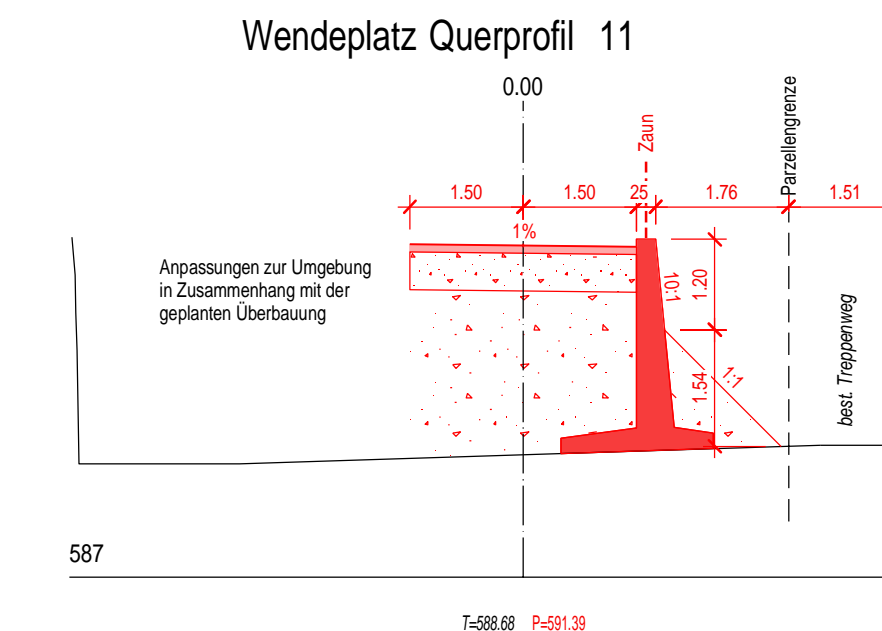
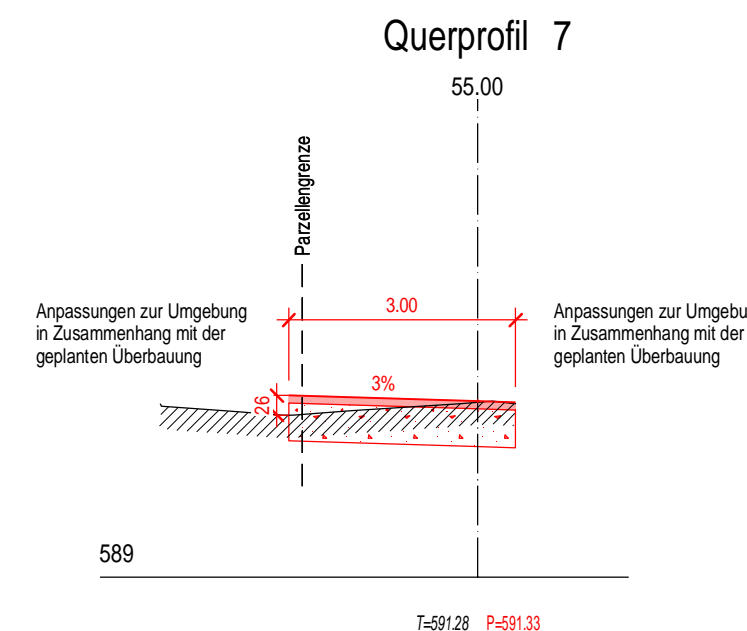
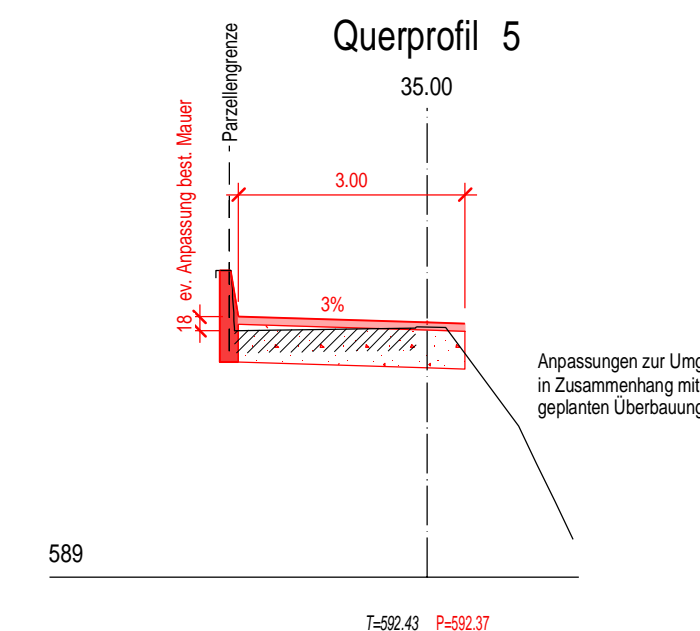
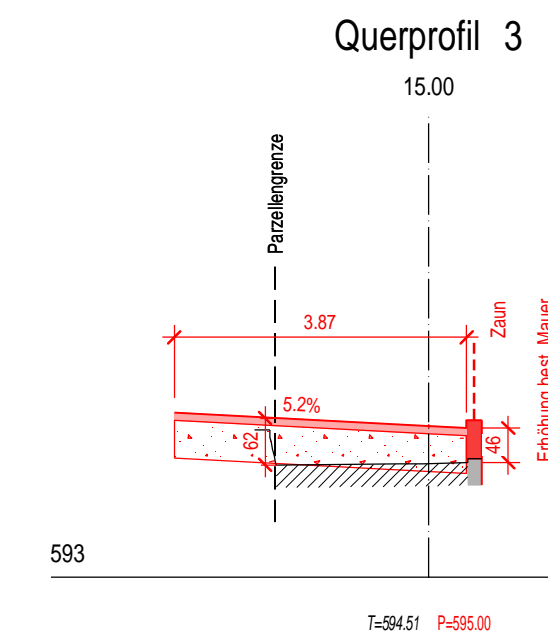
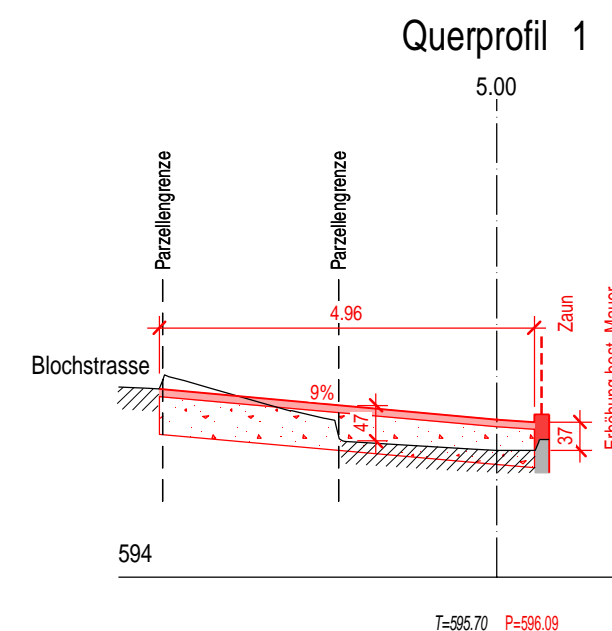

Baugesuchsteller: Einwohnergemeinde Oberhofen
Datum:
Projektverfasser: Bührer + Dällenbach Ingenieure AG
Datum:

INTEGRIERTE BESTANDTEILE DER PLANGENEHMIGUNG

Beilage	Plan-Nr.	Datum	Bezeichnung
1	31-1706.311	23.03.2018	Situation 1:200
2	31-1706.321	23.03.2018	Längenprofil 1:200/20
3	31-1706.331	23.03.2018	Querprofile 1:100
4	31-1706.341	23.03.2018	Landerwerbsplan 1:200